

「私の趣味」～四季のイカ釣り～

卓話担当：横田広司



- | | |
|--------------------|----------------------|
| 1. 冬のイカ釣り (12月～1月) | 紋甲イカ・コウイカ |
| 2. 春のイカ釣り (4月～5月) | 麦イカ (スルメイカの子供)・スルメイカ |
| 3. 夏のイカ釣り (6月～8月) | 剣先イカ |
| 4. 秋のイカ釣り (9月～11月) | |

1. 冬のイカ釣り

- 紋甲イカ コウイカ目コウイカ科コウイカ族
- コウイカ 貝殻(甲)を持つイカというところからきているそうです。

違い 背中模様が違う 紋甲イカはコーヒー豆のような模様



紋甲イカ



コウイカ

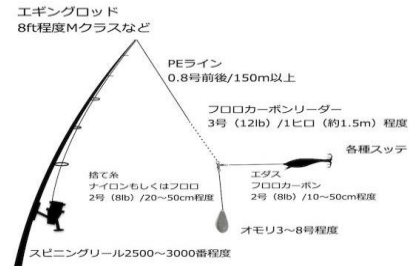

2. 春のイカ釣り

ムギイカとは、スルメイカの子供のことで、麦の穂が出揃う時期に釣れるので、このように呼ばれている。アナサキスという寄生虫があるため、一夜干し、塩辛などに加工したり、加熱してから食することが多い。

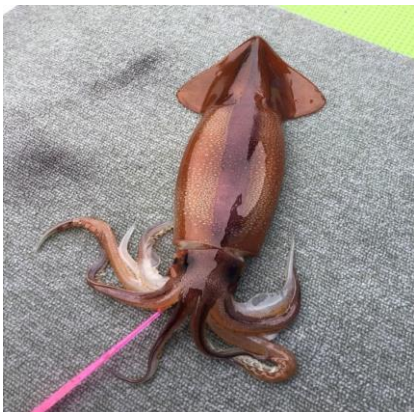

スルメイカ

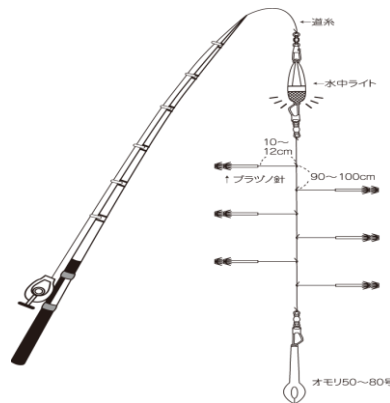

スルメイカの仕掛け



3. 夏のイカ釣り

ケンサキイカは釣れた瞬間から色をころころと変えます。赤白赤白と変わる途中の色で呼び方も変わります。島根県から舞鶴港ではシロイカと呼ばれます。福井ではマイカ、和歌山ではアカイカ、佐賀の呼子のイカも剣先イカです。

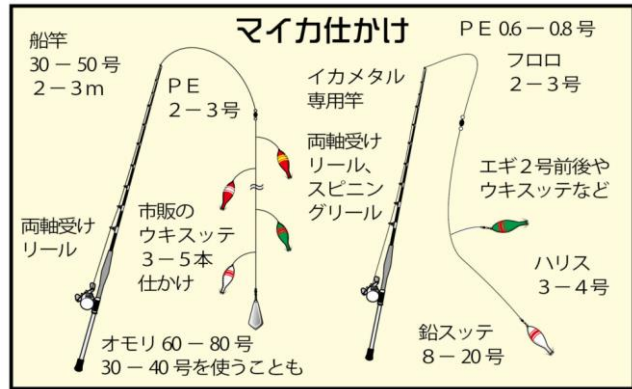

4. 秋のイカ釣り

アオリイカは水深 20~100mほどの岩礁域に住む。食味が非常によいので好んで食す人が多い。伝統漁具である餌木をさまざまにアレンジしたルアーを使い釣る方が、幅広い年齢層で盛んである。アジなどの生き餌を泳がせる釣り、ヤエン釣り等も各地で楽しまれている。

